

АКТ

по разграничению ответственности за эксплуатацию инженерных сетей, устройств и оборудования между общим имуществом и собственностью собственника помещения в МКД

Настоящий акт составлен между ООО « Северо-Западное » в лице директора Трубакина И.К., действующей на основании Устава, именуемое далее «Подрядная организация» с одной стороны, и с другой стороны представителя собственников от многоквартирного дома, расположенного по адресу: г. Армавир, ул. Ефремова, дом № 3 именуемый далее «Собственники», в лице уполномоченного представителя Бурякова Юрия Федоровича, о нижеследующем:

1. Граница ответственности за эксплуатацию инженерных сетей, устройств и оборудования между «Подрядной организацией» и «Собственником» обозначена разделительной линией на схеме.
2. «Собственник» несет ответственность за предоставление доступа к общим сетям, устройствам и оборудованию, находящимся и/или проходящим транзитом через жилое помещение.
3. В случае выхода из строя инженерных сетей, устройств и оборудования, входящих в зону ответственности «Собственника», (в т.ч. аварий), составляется при необходимости аварийный акт в течение 3-х рабочих дней. Ремонт, аварийное обслуживание и устранение последствий аварий производится за счет средств «Собственника».
4. В случае выхода из строя инженерных сетей, устройств и оборудования, входящих в зону ответственности «Подрядной организации», (в т.ч. аварий), составляется при необходимости аварийный акт в течение 3-х рабочих дней. Ремонт, аварийное обслуживание и устранение последствий аварий производится за счет средств, оплаченных «Собственником» за содержание и текущий ремонт многоквартирного дома.
5. В случае ограничения «Собственником» доступа к общим внутридомовым инженерным сетям, устройствам и оборудования, входящих в зону ответственности «Подрядной организации», устранение последствий аварий производится за счет средств «Собственника».
6. При привлечении «Собственником» сторонних организаций к производству работ на инженерных сетях, устройствах и оборудовании, входящих в зону ответственности «Подрядной организации» и/или «Собственника», ответственность за возможный ущерб, нанесенный в результате проведения работ по ремонту общего имущества и имущества других «Собственников», имуществу «Подрядной организации» или третьих лиц, несет «Собственник». Ремонт, аварийное обслуживание и устранение последствий аварий производится за счет средств «Собственника»*.

* В данном случае вызов аварийной службы не входит в платеж за содержание и текущий ремонт многоквартирного дома и оплачивается «Собственником» дополнительно после выставления «Управляющей организацией» соответствующего счета.

до первого вентиля на стояке в помещении (ХВС)

до первого раструба отходящего от стояка канализации в помещении

эл. сеть до эл. счетчика

отопление до контрогайки радиатора отопления в помещении

до первого вентиля на стояке в помещении (ГВС)

Графическое пояснение к акту по
разграничению ответственности сторон
(граница общего имущества и имущества собственников помещений в многоквартирном доме)

Электросчетчик

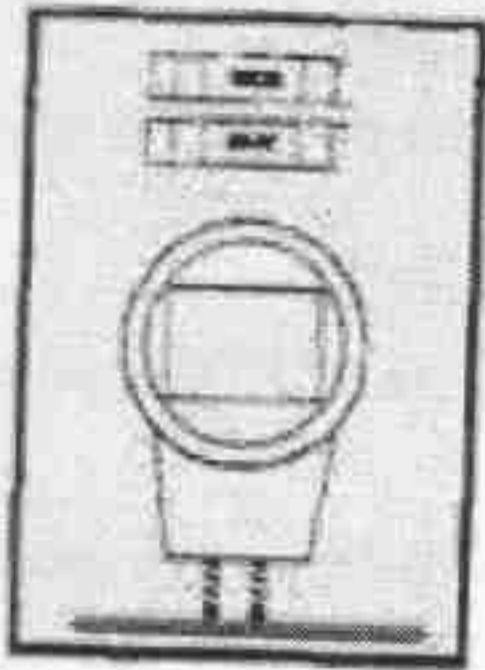

Полотенцесушитель

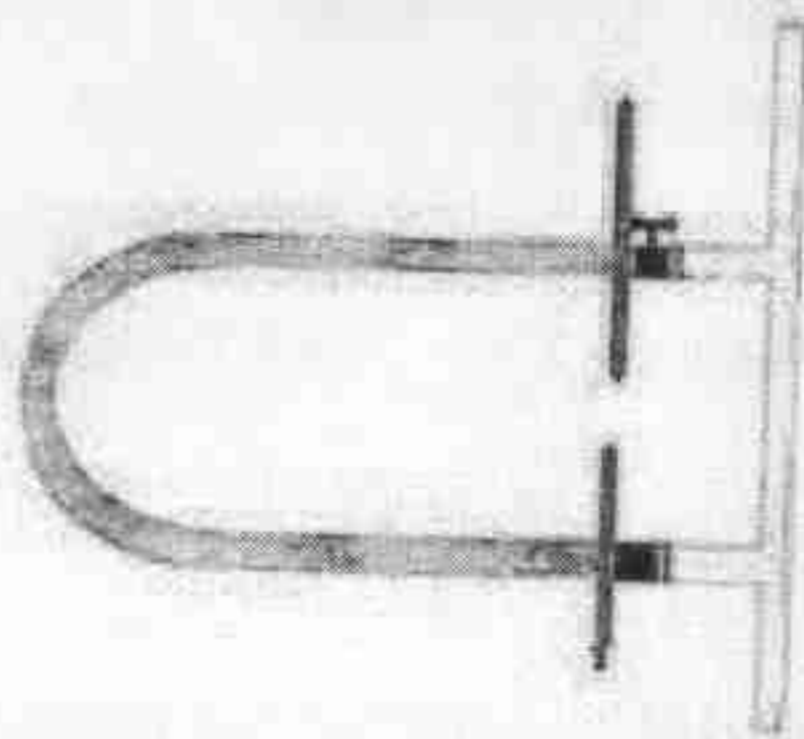

Отопительный прибор (батарея)

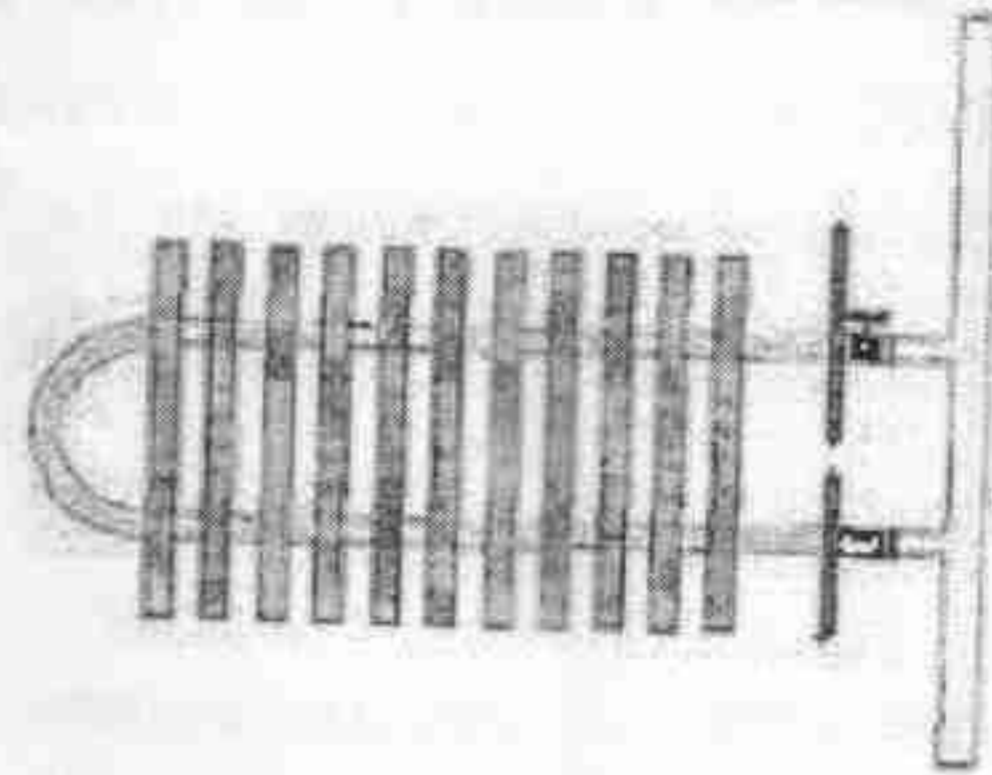

Раквина

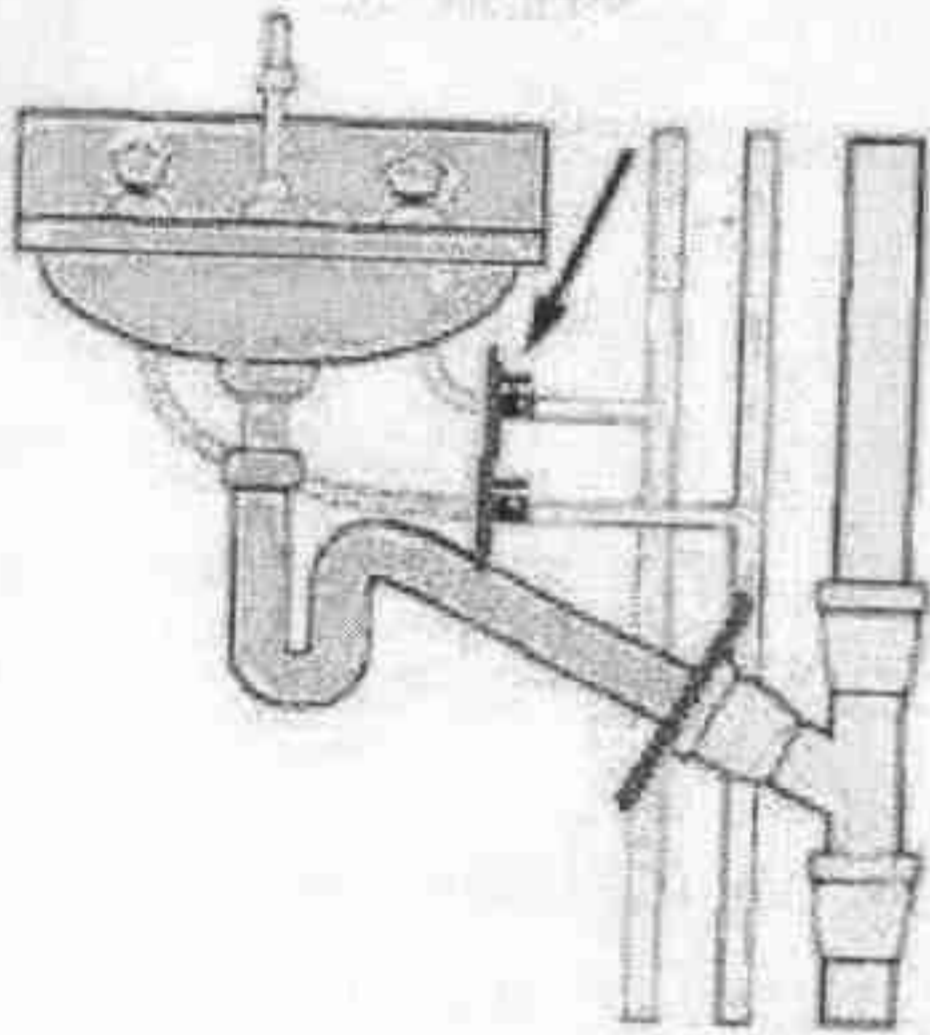

Санузел

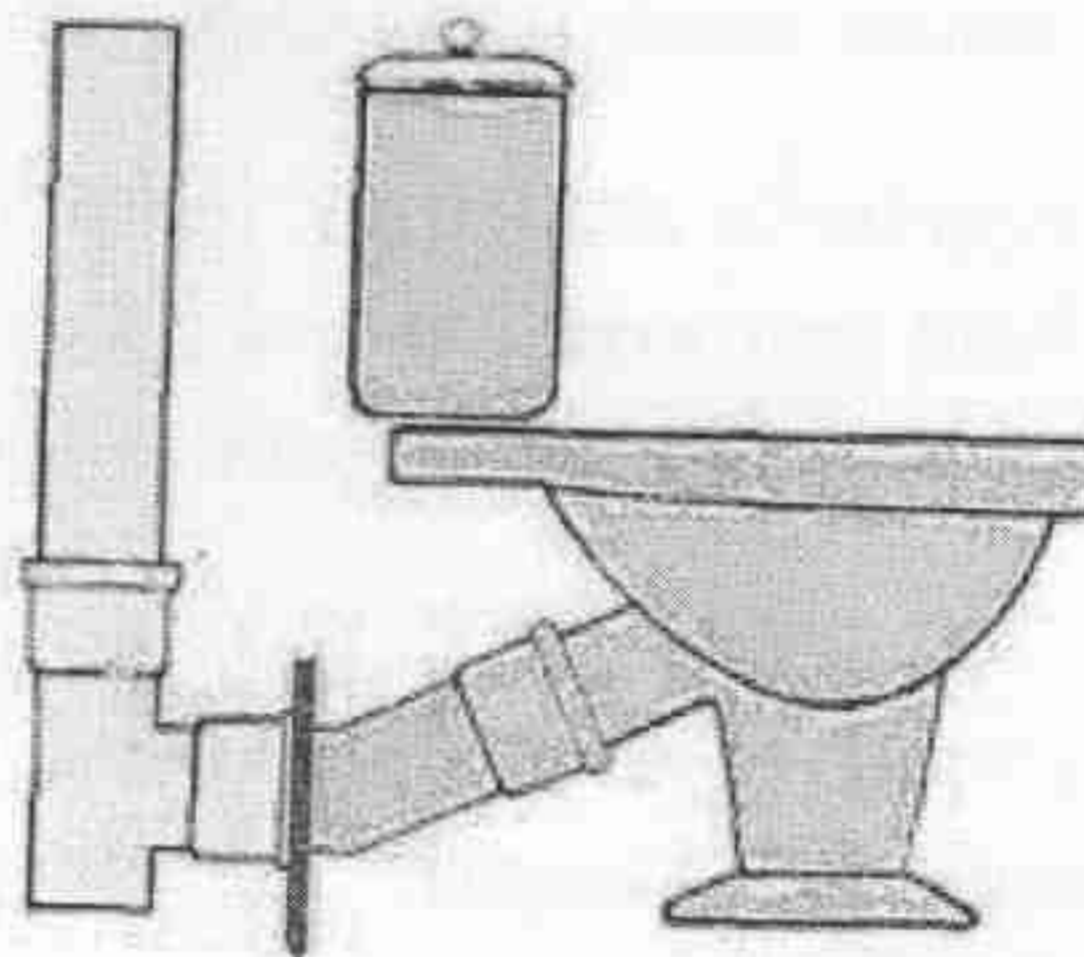

- общее имущество



- личное имущество собственника



- граница раздела имущества

Уполномоченный представитель
собственников

✓ Булашов Н.Т. 
ФИО

Дата 28 мар 2015
г.

Директор
ООО

«Северо-Западное» 
ФИО

Трубаев Н. 
Дата 28 мар 2015

Протокол общего собрания № 1 от «19» мар 2015 г.